

Electrovannes 3/2 à commande directe Type EV310A

Caractéristiques



EV310A NF et NO

- Vannes compactes pour applications industrielles (régulation)
- Pour l'eau, l'huile, l'air comprimé et les fluides neutres.
- Valeur Kv jusqu'à 0,08 m³/h
- Pression différentielle: max. 20 bar
- Viscosité: max. 20 cSt
- Température ambiante: max. +50°C
- Étanchéité: max. IP 65
- Raccords vissés: G 1/8 et G 1/4

Caractéristiques techniques

Installation	En option, montage bobine vers le haut recommandé	
Plage de pression	NF	De 0 à 20 bar
	NO	De 0 à 13 bar
Pression d'essai max.	50 bar	
Temps d'ouverture/fermeture	7 - 10 ms (en fonction de la pression)	
Température ambiante	+50°C max.	
Température du fluide	FKM: -10° à +100°C	
Viscosité	max. 20 cSt	
Matériaux	Corps de la vanne:	Laiton, N° 2.0401
	Orifice de la vanne:	inox, N° 1.4305 (AISI 303)
	Induit:	inox, N° 1.4016 (AISI 430)
	Cheminée d'induit:	inox, N° 1.4303 (AISI 305)
	Butée de l'induit:	inox, N° 1.4016 (AISI 430)
	Ressort:	inox, N° 1.4310 (AISI 301)
	Joint torique/joint d'étanchéité:	FKM

Fonctionnement NF

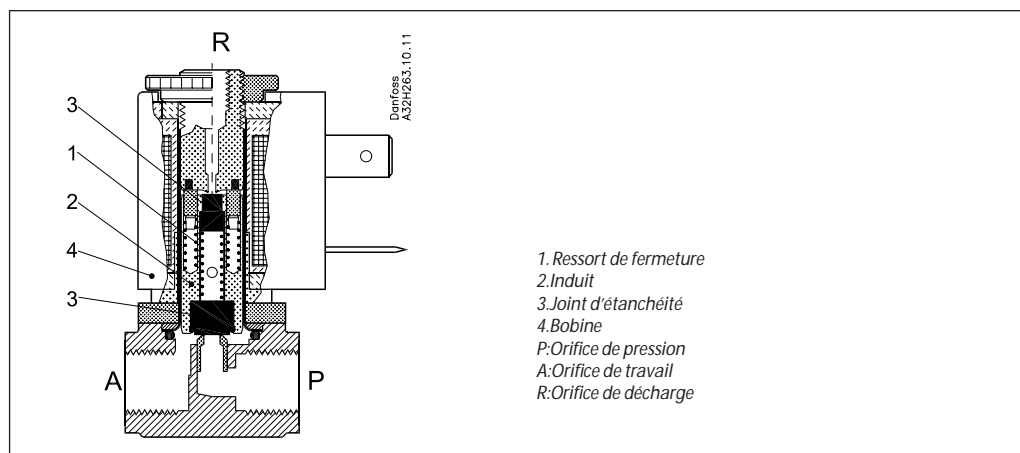
Bobine hors tension (fermée):

Lorsque la bobine (4) est hors tension, le joint de fermeture (1) pousse l'induit (2) et son joint d'étanchéité (3) et ferme le passage entre P et A. Le passage entre les orifices A et R est alors ouvert. Le passage entre P et A reste fermé aussi longtemps que la bobine est hors tension.

Bobine sous tension (ouverte):

Lorsque la bobine se trouve sous tension, l'induit (2) avec son joint d'étanchéité (3) se soulèvent et ferment le passage entre A et R. Le passage entre P et A est alors ouvert. La vanne reste ouverte aussi longtemps que la bobine est sous tension.

Commande NF corps de la vanne

Racc. ISO 228/1	Matière du joint ¹⁾	valeur k_v [m ³ /h]	DN [mm]	Temp. fluide		Désignation du modèle		N° code sans bobine	Pression différentielle admissible[bar] ²⁾						Type de bobine adm.	
				Min. [°C]	Max. [°C]	Type principal	Spécification		Min.	Max.						
										Eau c.a./ c.c.	Huile c.a./ c.c.	Air c.a./ c.c.				
G ¹ / ₂	FKM	0.04	1.2	-10	+100	EV310A 1.2B	G 18F NC000	032H8085	0	18	18	9	9	20	20	AC, AM
	FKM	0.07	1.5	-10	+100	EV310A 1.5B	G 18F NC000	032H8087	0	10	10	5	5	12	12	AC, AM
	FKM	0.08	2.0	-10	+100	EV310A 1.8B	G 18F NC000	032H8089	0	6.5	6.5	4	4	8	8	AC, AM
G ¹ / ₄	FKM	0.04	1.2	-10	+100	EV310A 1.2B	G 14F NC000	032H8095	0	18	18	9	9	20	20	AC, AM
	FKM	0.07	1.5	-10	+100	EV310A 1.5B	G 14F NC000	032H8097	0	10	10	5	5	12	12	AC, AM
	FKM	0.08	2.0	-10	+100	EV310A 1.8B	G 14F NC000	032H8099	0	6.5	6.5	4	4	8	8	AC, AM

1) Pour le matériau d'étanchéité en EPDM homologué WRAS, veuillez contacter Danfoss.

2) La vanne EV310A, normalement fermée, est également disponible pour une pression différentielle jusqu'à 28 bar. Veuillez contacter Danfoss.

Fonctionnement NO

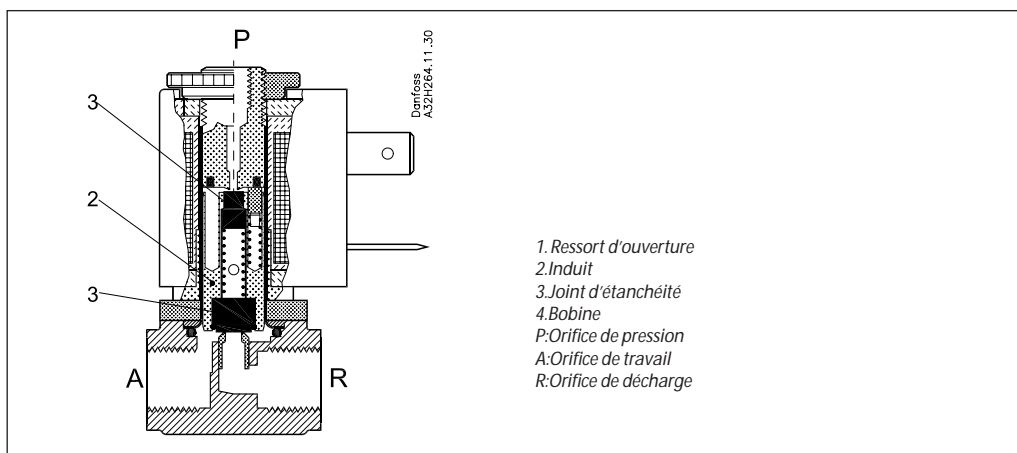

- 1. Ressort d'ouverture
- 2. Induit
- 3. Joint d'étanchéité
- 4. Bobine
- P: Orifice de pression
- A: Orifice de travail
- R: Orifice de décharge

Bobine hors tension (ouverte):

Lorsque la bobine est hors tension, le ressort d'ouverture (1) pousse l'induit (2) et son joint d'étanchéité (3) et ferme le passage entre A et R. Le passage entre les orifices P et A est alors ouvert. Le passage entre P et A reste ouvert aussi longtemps que la bobine est hors tension.

Bobine sous tension (fermée):

Lorsque la bobine (4) se trouve sous tension, l'induit (2) avec son joint d'étanchéité (3) se soulèvent et ferment le passage entre P et A. Le passage entre A et R est alors ouvert. Le passage entre P et A reste fermée aussi longtemps que la bobine est sous tension.

Commande NO corps de la vanne

Racc. ISO 228/1	Matière du joint	valeur k_v [m ³ /h]	DN [mm]	Temp. fluide		Désignation du modèle		N° code sans bobine	Pression différentielle admissible [bar]						Type de bobine adm.	
				Min [°C]	Max. [°C]	Type principal	Spécification		Min.	Max.						
										Eau c.a./c.c.	Huile c.a./c.c.	Air c.a./c.c.				
G 1/8	FKM	0.04	1.2	-10	+100	EV310A 1.2B	G 18F NO000	032H8125	0	6 9 13	4 7 9 4	6 9 13 4	4 7 9 4	6 9 13 4	4 7 9 4	AB AC AM AK
	FKM	0.07	1.5	-10	+100	EV310A 1.5B	G 18F NO000	032H8127	0	3 5 7	2 3.5 5 2	3 5 7 2	2 3.5 5 2	3 5 7 2	2 3.5 5 2	AB AC AM AK
G 1/4	FKM	0.04	1.2	-10	+100	EV310A 1.2B	G 14F NO000	032H8133	0	6 9 13	4 7 9 4	6 9 13 4	4 7 9 4	6 9 13 4	4 7 9 4	AB AC AM AK
	FKM	0.07	1.5	-10	+100	EV310A 1.5B	G 14F NO000	032H8135	0	3 5 7	2 3.5 5 2	3 5 7 2	2 3.5 5 2	3 5 7 2	2 3.5 5 2	AB AC AM AK

Dimensions et masse

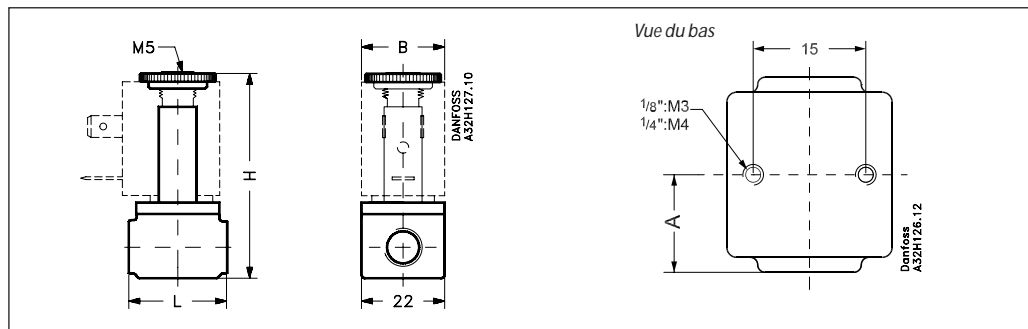

Filetage ISO 228/1	L [mm]	B [mm]		H [mm]	A [mm]	Masse sans bobine [kg]
		Type de bobina AC	Type de bobina AM			
G 1/8	26	22	33	54	13	0.085
G 1/4	35	22	33	59	17.5	0.110

Options de bobine

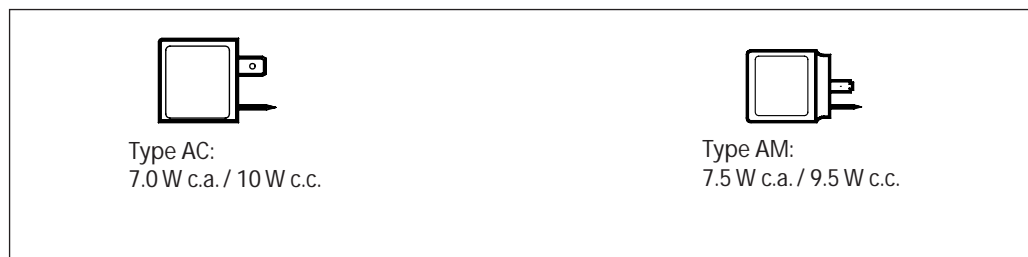

Commande - bobines

Voir la fiche technique pour les bobines DKACV.PD.600.A

Caractéristiques



EV310A NF Man

- Vannes compactes pour applications industrielles (contrôle) A commande manuelle
- Pour l'eau, l'huile, l'air comprimé et les fluides neutres.
- Valeur Kv jusqu'à 0,08 m³/h
- Pression différentielle: max. 20 bar
- Viscosité: max. 20 cSt
- Température ambiante: max. +50°C
- Étanchéité: max. IP 65
- Raccords vissés: G 1/8 et G 1/4

Caractéristiques techniques

Installation	En option, montage bobine vers le haut recommandé	
Plage de pression	De 0 à 20 bar	
Pression d'épreuve max.	50 bar	
Temps d'ouverture/fermeture	7 - 10 ms (en fonction de la pression)	
Température ambiante	+50°C max.	
Température du fluide	FKM: -10° à +100°C	
Viscosité	20 cSt max.	
Matériaux	Corps de la vanne:	Laiton, N° 2.0401
	Orifice de la vanne:	inox, N° 1.4305 (AISI 303)
	Induit:	inox, N° 1.4016 (AISI 430)
	Cheminée d'induit:	inox, N° 1.4303 (AISI 305)
	Butée de l'induit:	inox, N° 1.4016 (AISI 430)
	Ressort:	inox, N° 1.4310 (AISI 301)
	Autres:	inox, N° 1.4104 (AISI 430F)
	Joint torique/joint d'étanchéité:	FKM

Fonctionnement

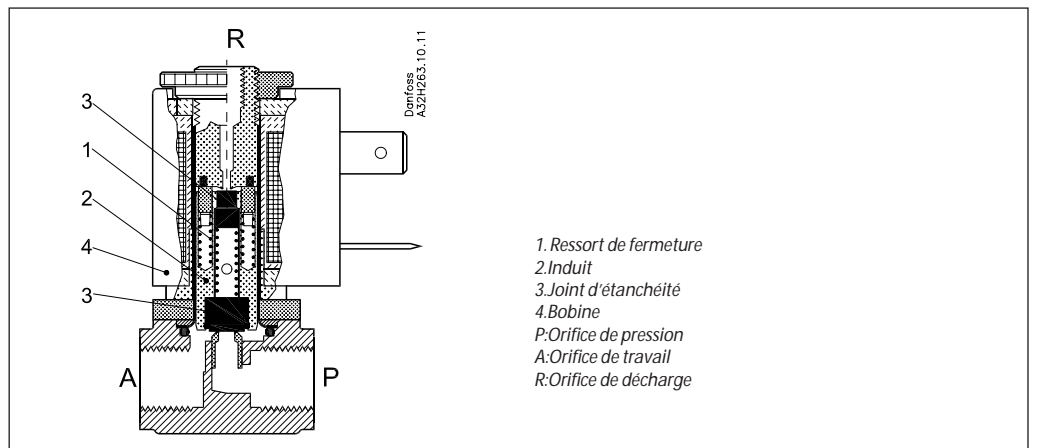

Bobine hors tension (fermée):

Lorsque la bobine (4) est hors tension, le ressort de fermeture (1) pousse l'induit (2) et son joint d'étanchéité (3) et ferme le passage entre P et A. Le passage entre les orifices A et R est alors ouvert. Le passage entre P et A reste fermé aussi longtemps que la bobine est hors tension. La vanne peut être ouverte à l'aide d'une vis d'ouverture.

Bobine sous tension (ouverte):

Lorsque la bobine se trouve sous tension, l'induit (2) avec son joint d'étanchéité (3) se soulèvent et ferment le passage entre A et R. Le passage entre P et A est alors ouvert. La vanne reste ouverte aussi longtemps que la bobine est sous tension.

Commande corps de la vanne

Racc. ISO 228/1	Matière du joint	valeur k_v [m ³ /h]	DN [mm]	Temp. fluide		Désignation du modèle		N° code sans bobine	Pression différentielle admissible [bar]						Type de bobine adm.	
				Min [°C]	Max. [°C]	Type principal	Spécification		Min.	Max.						
										Eau a.c./d.c.	Huile a.c./d.c.	Air a.c./d.c.				
G $\frac{1}{4}$	FKM	0.04	1.2	-10	+100	EV310A 1.2B	G 18F NC040	032H8141	0	18	18	9	9	20	20	AC, AM
	FKM	0.07	1.5	-10	+100	EV310A 1.5B	G 18F NC040	032H8143	0	10	10	5	5	12	12	AC, AM
G $\frac{3}{4}$	FKM	0.04	1.2	-10	+100	EV310A 1.2B	G 14F NC040	032H8151	0	18	18	9	9	20	20	AC, AM
	FKM	0.07	1.5	-10	+100	EV310A 1.5B	G 14F NC040	032H8153	0	10	10	5	5	12	12	AC, AM

Options de bobine



Type AC:
7.0 W c.a. / 10 W c.c.



Type AM:
7.5 W c.a. / 9.5 W c.c.

Commande - bobines

Voir la fiche technique pour les bobines DKACV.PD.600.A

Dimensions et masse

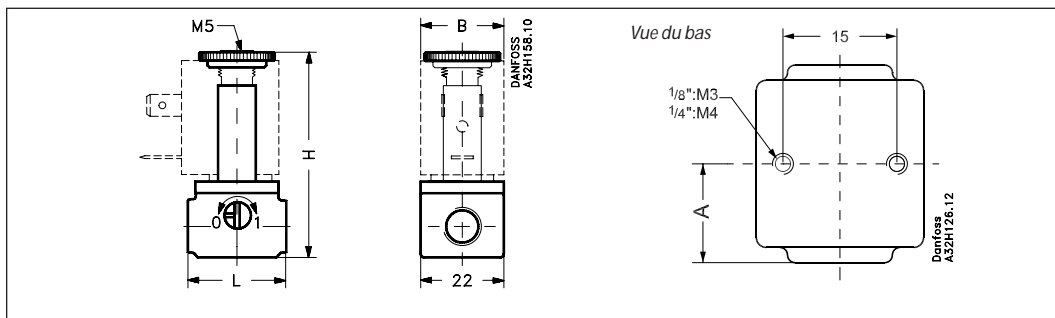

Filetage ISO 228/1	L [mm]	B [mm]		H [mm]	A [mm]	Masse sans bobine [kg]
		Type de bobine AC	Type de bobine AM			
G $\frac{1}{4}$	26	22	33	54	13	0.085
G $\frac{3}{4}$	35	22	33	59	17.5	0.110

Caractéristiques



EV310A NF FL

- Vannes compactes pour applications industrielles (régulation)
- Pour l'eau, l'huile, l'air comprimé et les fluides neutres.
- Plage de débit pour l'eau: Jusqu'à 0,22 m³/h
- Pression différentielle: max. 20 bar
- Viscosité: max. 20 cSt
- Température ambiante: max. +50°C
- Étanchéité: max. IP 65
- Embase: 32 × 32 mm

Caractéristiques techniques

Installation	En option, montage bobine vers le haut recommandé
Plage de pression	De 0 à 20 bar
Pression d'épreuve max.	50 bar
Temps d'ouverture/fermeture	7 - 10 ms (en fonction de la pression)
Température ambiante	+50°C max.
Température du fluide	FKM: -10° à +100°C
Viscosité	20 cSt max.
Matériaux	<p>Corps de la vanne: Laiton, N° 2.0401</p> <p>Orifice de la vanne: inox, N° 1.4305 (AISI 303)</p> <p>Induit: inox, N° 1.4016 (AISI 430)</p> <p>Cheminée d'induit: inox, N° 1.4303 (AISI 305)</p> <p>Butée de l'induit: inox, N° 1.4016 (AISI 430)</p> <p>Ressort: inox, N° 1.4310 (AISI 301)</p> <p>Autres: inox, N° 1.4104 (AISI 430F)</p> <p>Joint torique/joint d'étanchéité:FKM</p>

Fonctionnement

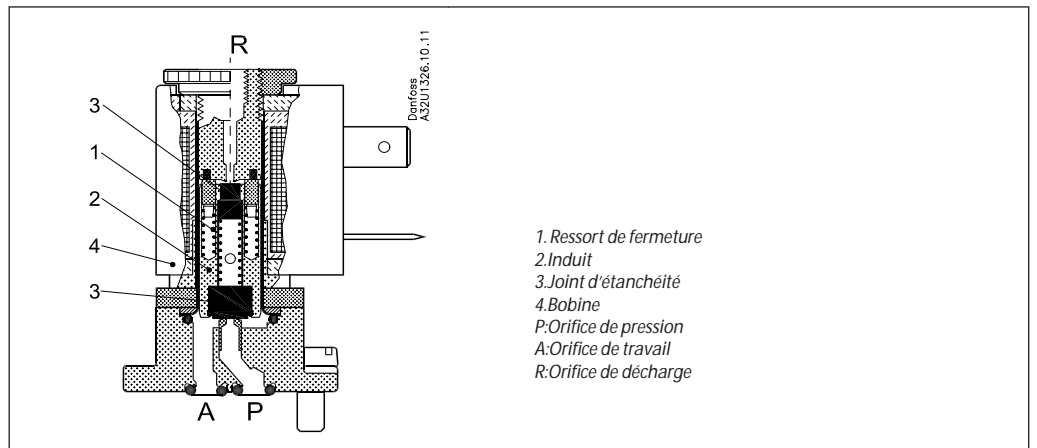

Bobine hors tension (fermée):
 Lorsque la bobine (4) est hors tension, le joint de fermeture (1) pousse l'induit (2) et son joint d'étanchéité (3) et ferme le passage entre P et A. Le passage entre les orifices A et R est alors ouvert. Le passage entre P et A reste fermé aussi longtemps que la bobine est hors tension.

Bobine sous tension (ouverte):
 Lorsque la bobine se trouve sous tension, l'induit (2) avec son joint d'étanchéité (3) se soulèvent et ferment le passage entre A et R. Le passage entre P et A est alors ouvert. La vanne reste ouverte aussi longtemps que la bobine est sous tension.

Commande corps de la vanne

Racc. ISO 228/1	Matière du joint	valeur k_v [m ³ /h]	DN [mm]	Temp. fluide		Désignation du type		N° code sans bobine	Pression différentielle admissible [bar]						Type de bobine adm.	
				Min. [°C]	Max. [°C]	Type principal	Spécification		Min.	Max.						
										Eau a.c./d.c.	Huile a.c./d.c.	Air a.c./d.c.				
	FKM	0.05	1.2	-10	+100	EV310A 1.2B	FL32F NC000	032H8181	0	18	18	9	9	20	20	AC, AM
	FKM	0.08	1.5	-10	+100	EV310A 1.5B	FL32F NC000	032H8183	0	10	10	5	5	12	12	AC, AM

Options de bobine



Type AC:
7.0 W c.a. / 10 W c.c.



Type AM:
7.5 W c.a. / 9.5 W c.c.

Commande - bobines

Voir la fiche technique pour les bobines DKACV.PD.600.A

Dimensions et masse

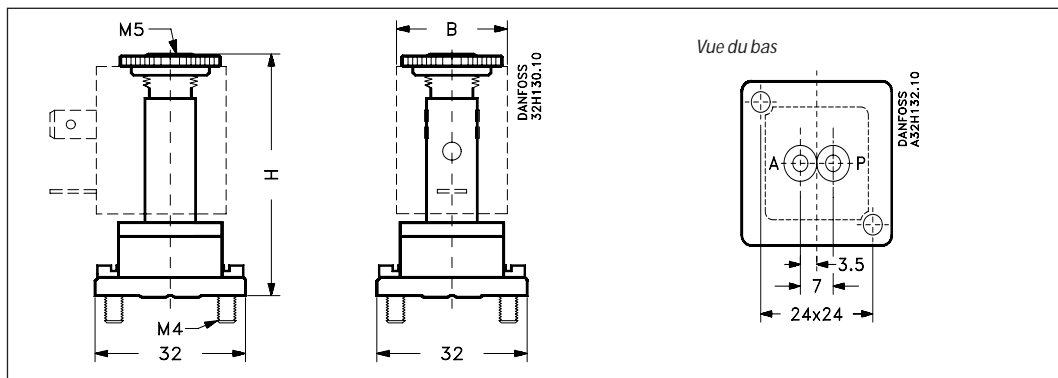

Embase [mm]	B [mm]		H [mm]	Masse sans bobine [kg]
	Type de bobine AC	Type de bobine AM		
32x32	22	33	50.5	0.085

Danfoss n'assume aucune responsabilité quant aux erreurs qui se seraient glissées dans les catalogues, brochures ou autres documentations écrites. Dans un souci constant d'amélioration, Danfoss se réserve le droit d'apporter sans préavis toutes modifications à ses produits, y compris ceux se trouvant déjà en commande, sous réserve, toutefois, que ces modifications n'affectent pas les caractéristiques déjà arrêtées en accord avec le client. Toutes les marques de fabrique de cette documentation sont la propriété des sociétés correspondantes. Danfoss et le logotype Danfoss sont des marques de fabrique de Danfoss A/S. Tous droits réservés.